

INOX | Armarios Verticales

ARMARIOS REFRIGERADOS ▶ VENTILADOS ▶ REFRIGERADOR

QR 8

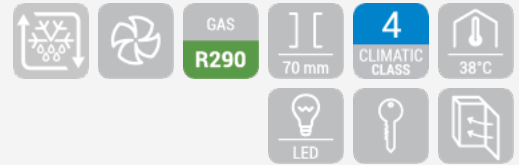

DETALLES



CARACTERÍSTICAS GENERALES

- 800 Lt. Vertical refrigerado de doble puerta
- Cuerpo externo e interno en acero inoxidable
- Cámara con marco de plástico aislante anticondensación
- Refrigeración ventilada
- Evaporador con tratamiento anticorrosión
- Sistema de descarche por gas caliente
- Espuma en ciclopentano (70 mm de espesor)
- Perfil curvado para limpieza fácil
- Termostato digital
- Interruptor principal retroiluminado (color blanco)
- Luz LED y cerradura de serie
- Junta extraíble
- Puerta de cierre automático y reversible
- Tirador de puerta acolchado
- Estantes ajustables: 6 Piezas + 2 Estante INFERIOR
- N.4 pies ajustables - pies de acero grandes o ruedas con freno (opcional)
- Clase de energía: D

ESPECIFICACIONES TÉCNICAS

Capacidad	800 L
Temperatura	-2° ~ +8°C
Consumo	2.51 kWh/24h
Potencia Nominal	212 W
Nivel de ruido	58 dB(A)
Peso Neto	141.00 Kg
Peso Bruto	163.00 Kg
Dimensiones Externas (Ancho x Profundo x Alto mm)	1360x730x1990
Dimensiones Internas (Ancho x Profundo x Alto mm)	1214x580x1465
Dimensiones de embalaje (Ancho x Profundo x Alto mm)	1400x770x2145
Cantidades de carga 20' / 40' / 40'HQ	12/24/24

DIMENSIONES DEL PRODUCTO

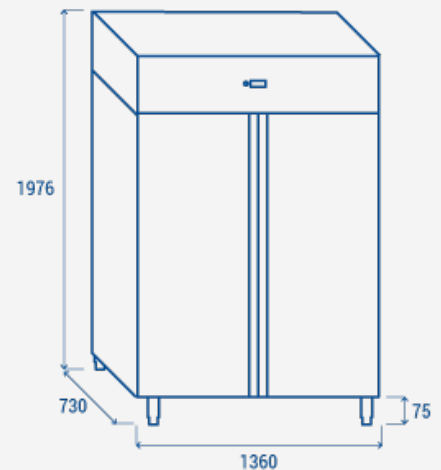

CERTIFICACIÓN

CE RoHS

